

DIGITALNI TAJMER ZA DIN ŠINU

MODEL: OR-PRE-433



Uputstvo za montažu i upotrebu

VAŽNO!

Molimo pažljivo pročitajte ovo uputstvo prije instaliranja i upotrebe uređaja. U slučaju bilo kakvih problema s razumijevanjem njegovog sadržaja, obratite se prodavaču. Uređaj se može samostalno instalirati i pokrenuti, pod uslovom da montažer ima osnovno znanje iz elektronike i koristi odgovarajuće alate. Međutim, preporučuje se da uređaj instalira kvalifikovano osoblje. **Proizvođač nije odgovoran za bilo kakvu štetu koja može nastati nepravilnom instalacijom ili radom uređaja.** Bilo kakve popravke ili izmjene koju sami izvršite rezultiraće gubitkom garancije. S obzirom na to da su tehnički podaci podložni stalnim izmjenama, proizvođač zadržava pravo na izmjene karakteristika proizvoda i uvođenje različitih konstrukcijskih rješenja bez pogoršanja parametara proizvoda ili funkcionalnog kvaliteta. Dodatne informacije o ORNO proizvodima dostupne su na www.orno.pl. Orno-Logistic Sp. z o.o. ne snosi odgovornost za rezultate nepridržavanja odredbi ovog Priručnika. Orno Logistic Sp. z o.o. zadržava pravo izmjena Priručnika - najnoviju verziju priručnika možete preuzeti sa www.orno.pl. Sva prava na prevod i tumačenje i autorska prava u vezi s ovim priručnikom su zadržana.

1. Isključite napajanje prije bilo kakvih aktivnosti na proizvodu.
2. Ne koristite uređaj suprotno od njegove namjene.
3. Uređaj čuvajte na suvom mjestu.
4. Ne potapajte uređaj u vodu ili drugu tečnost.
5. Ne koristite uređaj kada je njegovo kućište oštećeno.
6. Ne otvarajte uređaj i ne popravljajte ga sami. Skidanje kućišta poništava garanciju i može uzrokovati strujni udar.
7. Prije povezivanja na strujnu mrežu uvjerite se da svi kablovi pravilno povezani.
8. Snaga potrošnje povezanih električnih uređaja ne smije premašivati maksimalno opterećenje.



Svako domaćinstvo je korisnik električne i elektronske opreme, a time i potencijalni proizvođač otpada opasnog za ljude i životnu sredinu, zbog prisutstva opasnih supstanci, smjesa i komponenata u opremi. S druge strane, iskorišćena oprema je dragocjen materijal iz kojeg možemo povratiti sirovine poput bakra, kalaja, stakla, željeza i dr. Simbol prekrížene kante za smeće na opremi, ambalaži ili pratećim dokumentima znači da se proizvod ne smije bacati zajedno s drugim otpadom. Oznaka takođe znači da je oprema stavljena na trziste nakon 13. avgusta 2005. Korisnik je odgovoran predati otpadnu opremu na određeno mjesto za sakupljanje radi pravilne obrade. Informacije o dostupnom sistemu sakupljanja otpadne električne opreme mogu se naći na informativnom pultu prodavnice i u gradskoj / komunalnoj kancelariji. Odgovarajuće odlaganje korišćene opreme spriječiće negativne posledice po okolinu i zdravlje ljudi.

Šema ožičenja

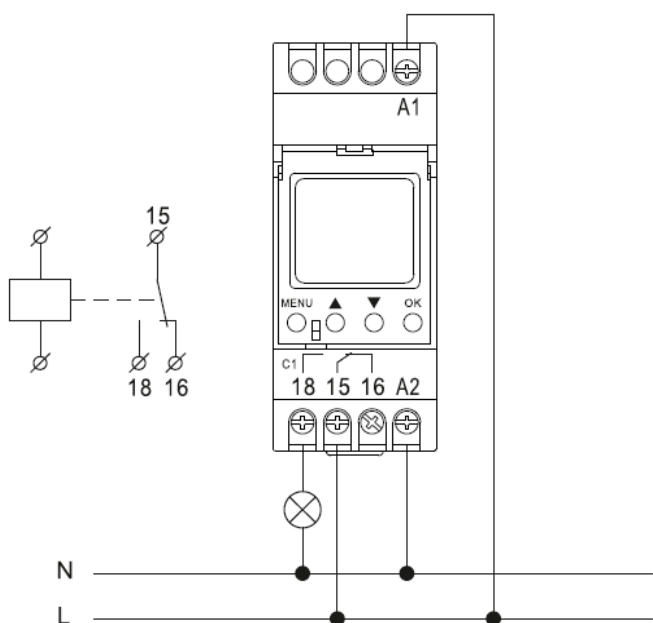

Dimenzije

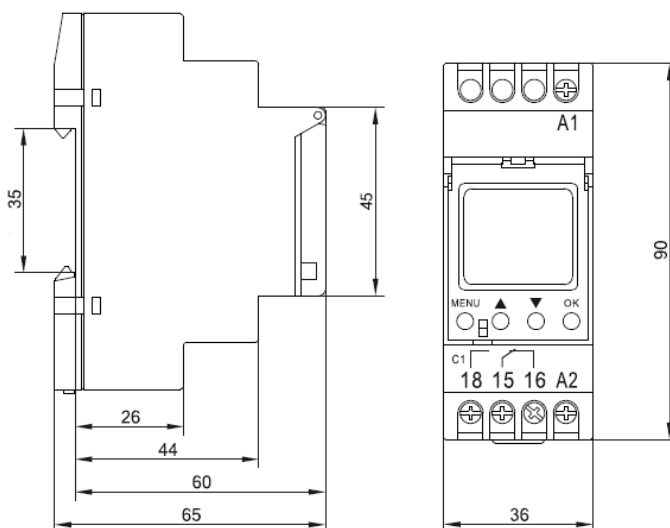

Opis

Digitalni programator OR-PRE-433 koristi se za implementaciju vremenskih funkcija u sistemima upravljanja i automatizacije. Radi prema zadatom vremenskom rasporedu koji je planirao korisnik. Unutrašnja baterija štiti sat u realnom vremenu i sva podešavanja kada je napajanje isključeno.





Karakteristike

- Digitalni mjerač vremena sa sedmičnim i impulsnim programima
- trogodišnje rezervno napajanje (litijumska baterija)
- 52 programa (26 ciklusa paljenja/gašenja)
- Zaptivni poklopac prednje ploče; lako se postavlja sa 4 dugmeta
- Automatsko prebacivanje zimskog / ljetnjeg računanja vremena
- Ekran sa tečnim kristalima
- Režim praznika
- Višejezično
- Ručno upravljanje tipkama (AUTO, RUČNO, UKLJ., ISKLJ.)
- Automatski prenos radnih dana
- Napajanje 220-240 VAC
- Dvomodularni, montiran na DIN TH-35 šinu

Specifikacija

Priključci za napajanje	A1-A2
Nazivni napon	AC 220-240V
Nazivna frekvencija	50 / 60HZ
Potrošnja energije	1W
Tolerancija napona napajanja	± 10%
Broj kanala	1
Broj programa	52
Program	Nedjeljni, dnevni i impulsni
Načini rada	ručni, automatski, fleksibilni
Ljetno / zimsko vrijeme	Off, automatsko prebacivanje
Tolerancija vremena	1 s / dan na 25°C
Rezervno napajanje	3 godine
Očitavanje podataka	Ekran sa tečnim kristalima
Broj kontakata releja	3 (NO, COM, NC)
Maks. kontaktna struja	16A / 250V AC, 16A, 30V DC
Nazivni napon izolacije	250V
Stepen zaštite	IP20
Stepen zagađenja	3
Radna temperatura	-20°C ~ 55°C
Dozvoljena relativna vlažnost	≤ 50% (40 ° C, bez kondenzacije)
Temperatura skladištenja	-30°C ~ 70°C
Veličina žice	1mm ² ~ 4mm ²
Moment pritezanja	0,5 Nm
Montaža	Šina TH-35 (EN60715)
Standard	IEC / EN 60730-1 / IEC / EN 60730-2-7

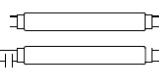
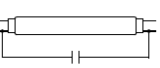
Dozvoljeno opterećenje

					LED
2300W	2300W	1000W	500W	500W	500W

Uputstvo za upotrebu

Panel

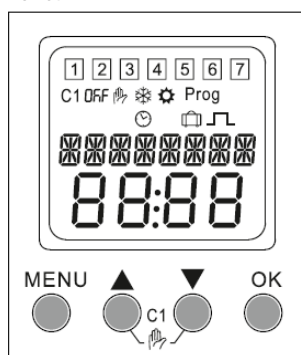

Opis simbola

	- Dani u sedmici Ponedjeljka, Utorak,...Nedelja
	- Kanala 1
	- Status releja
	- AUTOMATSKI režim
	- RUČNI režim
	- Praznični režim
	- Zimsko vrijeme
	- Ljetnje vrijeme
	- Podešavanje programa
	- Pulsni režim

Dugmad

<ul style="list-style-type: none"> ○ Ulaz u glavni meni ○ Povratak u glavni meni 	<ul style="list-style-type: none"> ○ Potvrda izbora
<ul style="list-style-type: none"> ○ Odabir menija ○ Cifra + 	<ul style="list-style-type: none"> ○ Odabir menija ○ Cifra -
<ul style="list-style-type: none"> ○ C1 - ručni režim 	

23-09-13; DD-MM-YY, 23. septembra 2013

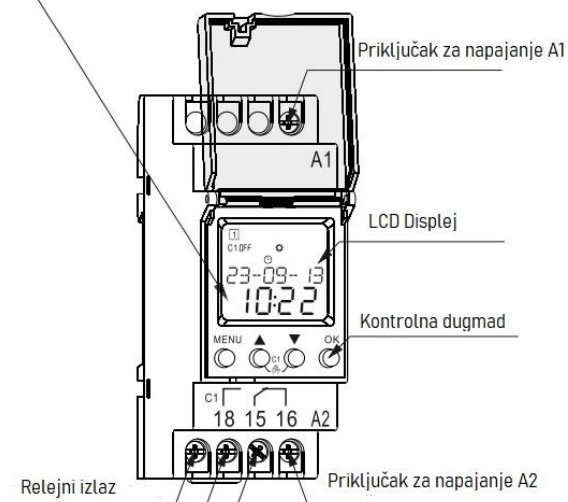

Početna operacija

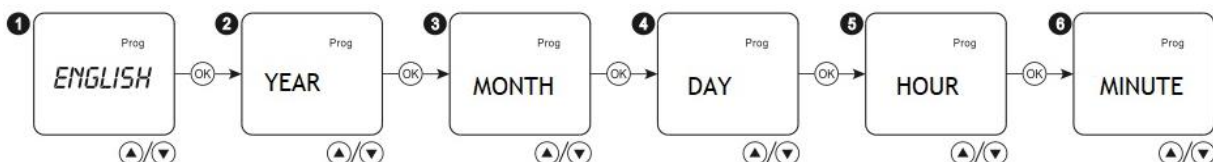

- 1 Odaberite željeni jezik tipkama "▲▼" i pritisnite "OK".
- 2 Odaberite željenu godinu tipkama "▲▼" i pritisnite "OK".
- 3 Odaberite željeni mjesec tipkama "▲▼" i pritisnite "OK".
- 4 Odaberite željeni dan tipkama "▲▼" i pritisnite "OK".
- 5 Odaberite odgovarajući sat tipkama "▲▼" i pritisnite "OK".
- 6 Odaberite odgovarajući minut tipkama "▲▼" i pritisnite "OK".

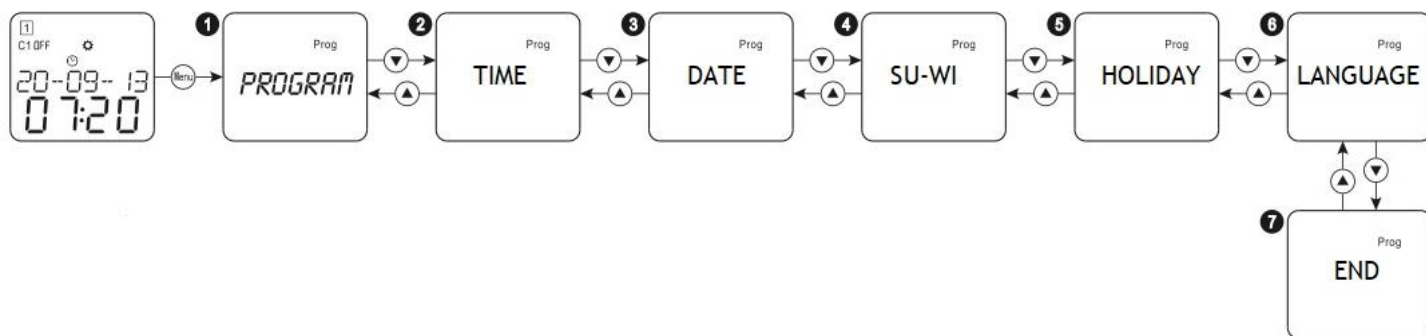

①	PROGRAM	Meni za podešavanje programa
②	TIME	Meni za podešavanje vremena
③	DATE	Meni za podešavanje datuma
④	SU-WI	Meni za podešavanje letnjeg / zimskog računanja vremena
⑤	HOLIDAY	Meni za podešavanje prazničkog režima
⑥	LANGUAGE	Meni za podešavanje jezika
⑦	END	Dovršite postavke i izađite iz menija

- Pritisnite tipku MENU za ulazak u podešavanja. Pojaviće se simbol **Prog**.
- Ako ne pritisnete nijedno dugme u roku od 2 minute uređaj će automatski izaći iz podešavanja.
- Koristite tipku MENI da se vratite na sat.

● Podešavanje vremena

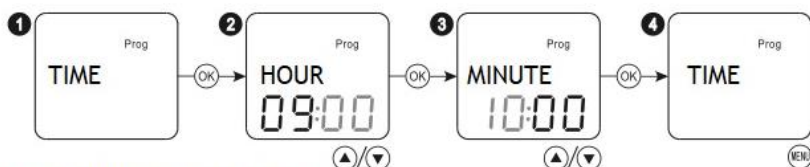

- 1 Odaberite **TIME** i pritisnite tipku "OK".
- 2 Odabrati željene sate pomoću tipki "▲▼" i pritisnite tipku "OK". Opseg podešavanja je 0-23.
- 3 Odabrati željene minute pomoću tipki "▲▼" i pritisnite tipku "OK". Opseg podešavanja je 0-59.
- 4 Vratite se na poslednji meni pritiskom na taster "**MENU**".

Duže pritisnite tipku ▲ - 0,5 s- da brzo povećate numeričku vrijednost
 Duže pritisnite tipku ▼ - 0,5 s- da brzo smanjite numeričku vrijednost

● Podešavanje datuma

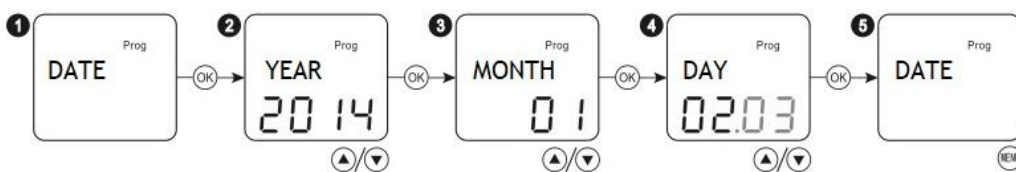

- 1 Odaberite **DATE** i pritisnite tipku "OK".
- 2 Odaberite željenu godinu pomoću tipki "▲▼" i pritisnite tipku "OK". Opseg podešavanja je 2000-2095.
- 3 Odaberite željeni mjesec pomoću tipki "▲▼" i pritisnite tipku "OK".
- 4 Odaberite željeni dan pomoću tipki "▲▼" i pritisnite tipku "OK".
- 5 Vratite se na prethodni meni pritiskom na taster "**MENU**".

Duže pritisnite tipku ▲ - 0,5 s- da brzo povećate numeričku vrijednost
 Duže pritisnite tipku ▼ - 0,5 s- da brzo smanjite numeričku vrijednost

● Kreiranje novog programa

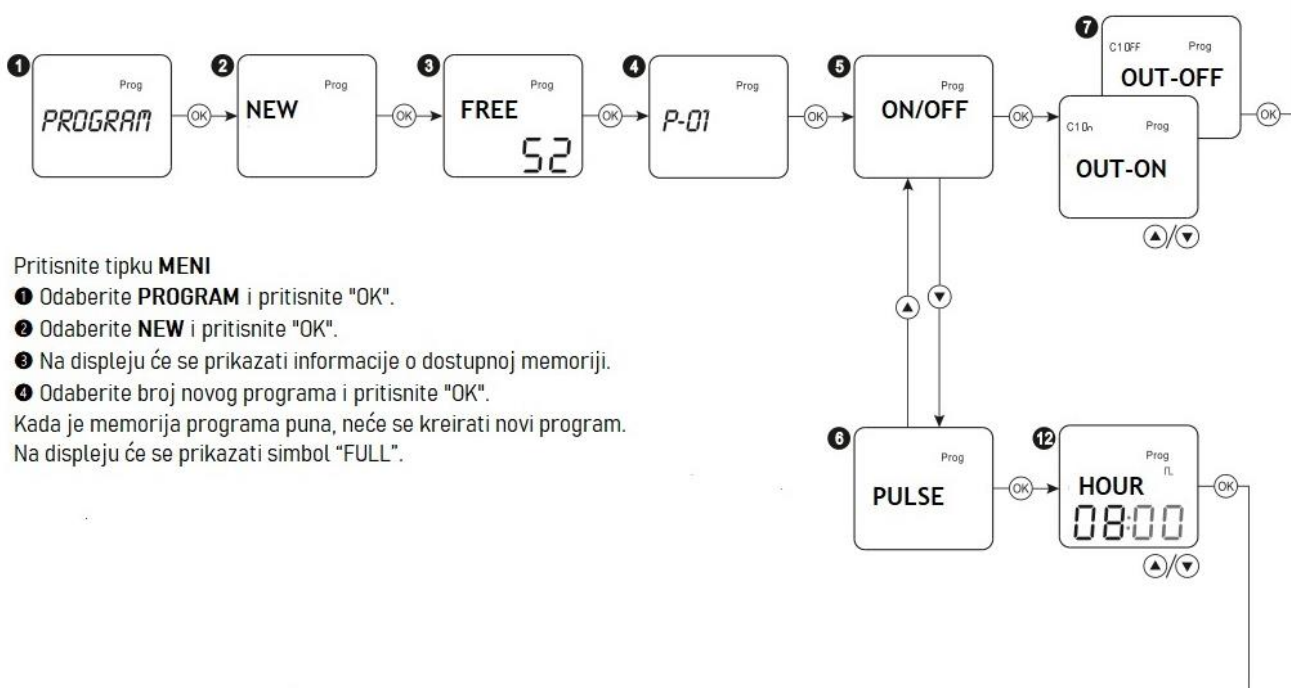
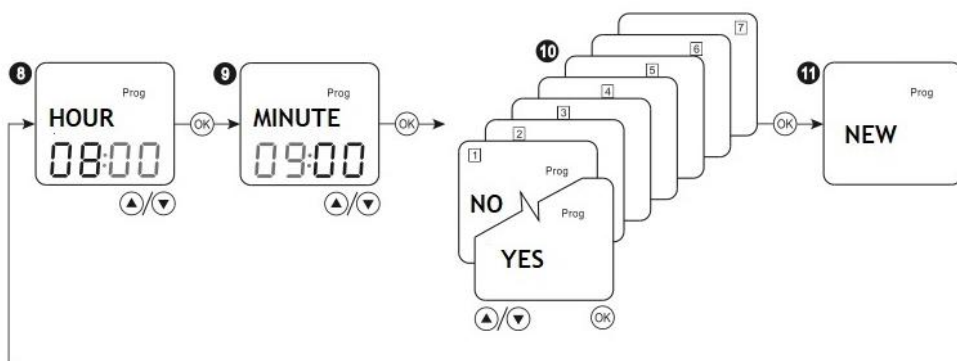

Pritisnite tipku **MENI**

- ❶ Odaberite **PROGRAM** i pritisnite "OK".
 - ❷ Odaberite **NEW** i pritisnite "OK".
 - ❸ Na displeju će se prikazati informacije o dostupnoj memoriji.
 - ❹ Odaberite broj novog programa i pritisnite "OK".
- Kada je memorija programa puna, neće se kreirati novi program.
Na displeju će se prikazati simbol "FULL".

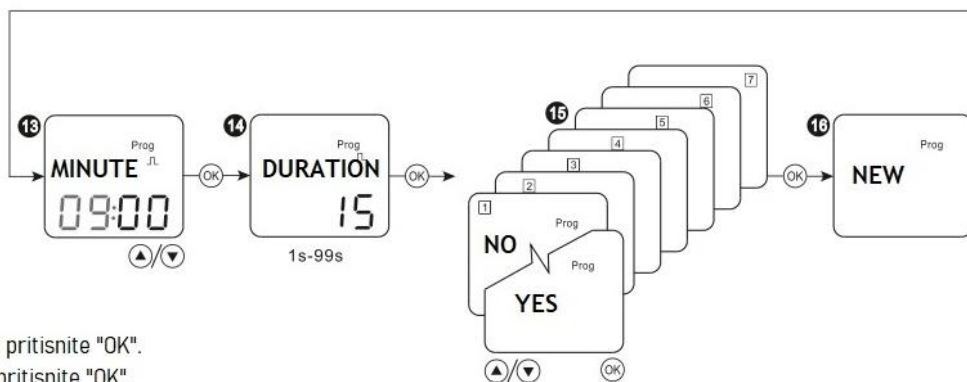

- ❺ Odaberite **ON/OFF** režim i pritisnite "OK".
- ❻ Odaberite **PULSE** režim i pritisnite "OK".
- ❼ Odaberite **OUT-ON** ili **OUT OFF** koristeći tipke "▲▼" a zatim pritisnite "OK".
- ❽ ❿ Odaberite sate pomoću tipki "▲▼" a zatim pritisnite "OK".
- ❾ ❸ Odaberite minute pomoću tipki "▲▼" a zatim pritisnite "OK".
- ❿ ❶ Podesite dane u sedmici kada želite da aktivirate program (od ponedjeljka do nedelje) koristeći tipke "▲▼".
- ❶ ❶ Vratite se na prethodni meni pritiskom na taster "**MENU**".
- ❶ Podesite pulsno trajanje, opseg podešavanja je 1-99s.

Duže pritisnite tipku ▲ - 0,5 s - da brzo povećate numeričku vrijednost
Duže pritisnite tipku ▼ - 0,5 s - da brzo smanjite numeričku vrijednost

● Izmjena programa

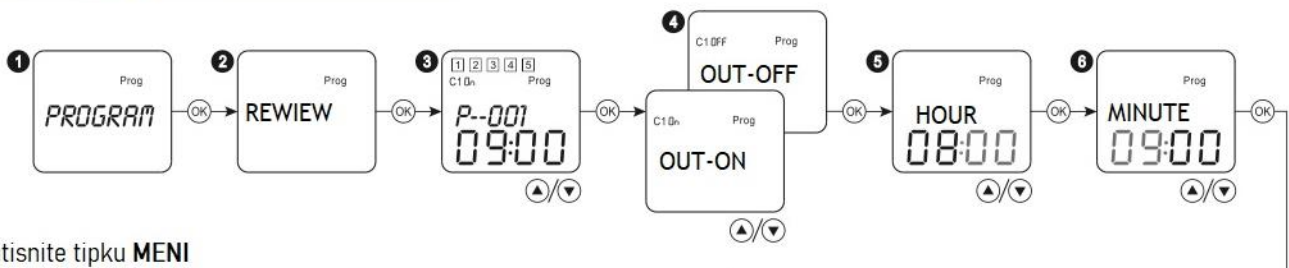

Pritisnite tipku **MENI**

- 1 Odaberite **PROGRAM** i pritisnite "OK".
- 2 Odaberite **REVIEW** pomoću tipki "▲▼" a zatim pritisnite "OK".
- 3 Odaberite željeni program pomoću tipki "▲▼" a zatim pritisnite "OK".
- 4 Odaberite **OUT-ON** ili **OUT OFF** koristeći tipke "▲▼" a zatim pritisnite "OK".
- 5 Podesite sat pomoću tipki "▲▼" a zatim pritisnite "OK".
- 6 Podesite minute pomoću tipki "▲▼" a zatim pritisnite "OK".
- 7 Podesite dane u sedmici kada želite da program bude aktivan (od ponedjeljka do nedjelje) pomoću tipki "▲▼".
Ako odaberete YES (DA), program će biti aktivan za dan koji treperi. Ako odaberete NO (NE), program neće biti aktivan za dan koji treperi. Pritisnite "OK".
- 8 Povratak na prethodni meni pritiskom na tipku "MENU"

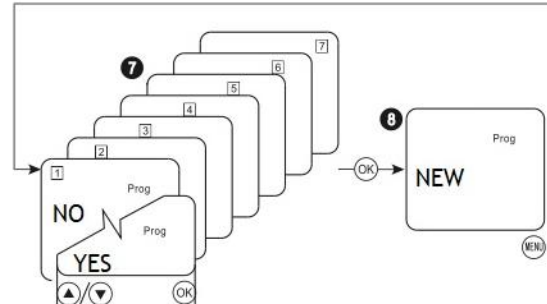

Duže pritisnite tipku ▲ - 0,5 s- da brzo povećate numeričku vrijednost
Duže pritisnite tipku ▼ - 0,5 s- da brzo smanjite numeričku vrijednost

● Brisanje programa

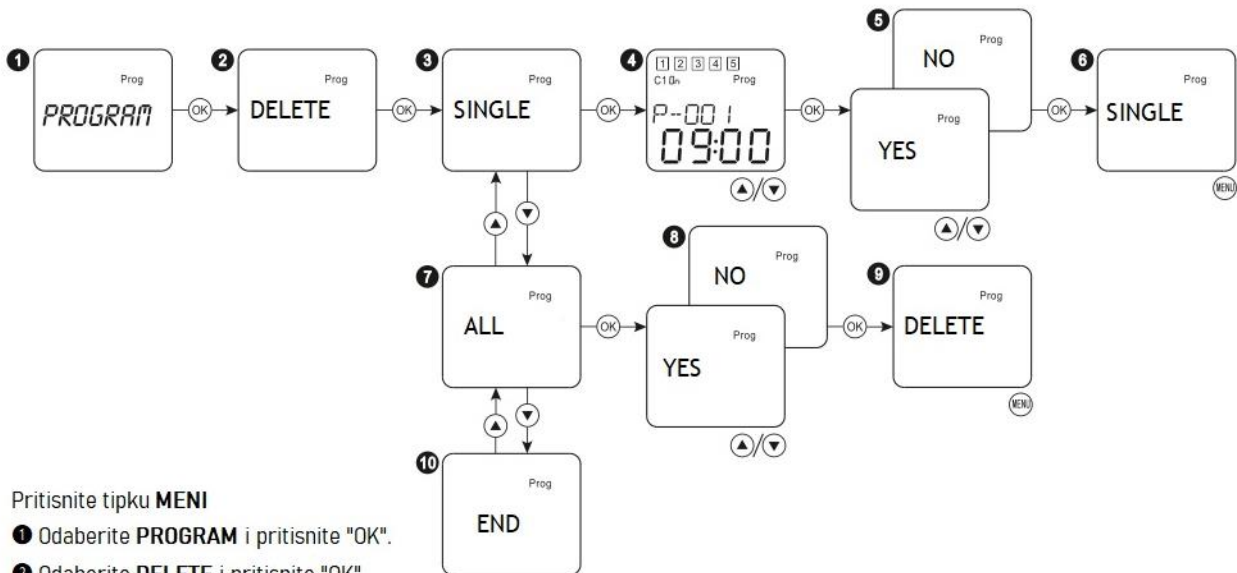

Pritisnite tipku **MENI**

- 1 Odaberite **PROGRAM** i pritisnite "OK".
- 2 Odaberite **DELETE** i pritisnite "OK".
- 3 Odaberite **SINGLE** da obrišete jedan program a zatim pritisnite "OK".
- 4 Odaberite željeni program pomoću tipki "▲▼" a zatim pritisnite "OK".
- 5 Odaberite **YES** ili **NO** pomoću tipki "▲▼" a zatim pritisnite "OK".
- 6 Izađite iz podešavanja pritiskom na tipku "MENU".
- 7 Odaberite **ALL** da izbrišete sve programe a zatim pritisnite "OK".
- 8 Odaberite **YES** ili **NO** pomoću tipki "▲▼" a zatim pritisnite "OK".
- 9 Izađite iz podešavanja pritiskom na tipku "MENU".
- 10 Završite podešavanje programa.

● Provjera programa

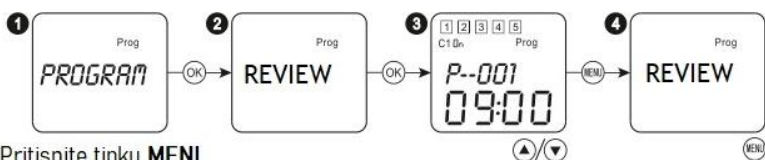

Pritisnite tipku **MENI**

- 1 Odaberite **PROGRAM** i pritisnite "OK".
- 2 Odaberite **REVIEW** i pritisnite "OK".
- 3 Provjerite da li je program korektno odabran pomoću tipki "▲▼" a zatim pritisnite tipku "MENU".
- 4 Izadite iz podešavanja pritiskom na tipku "MENU".

● Praznični program

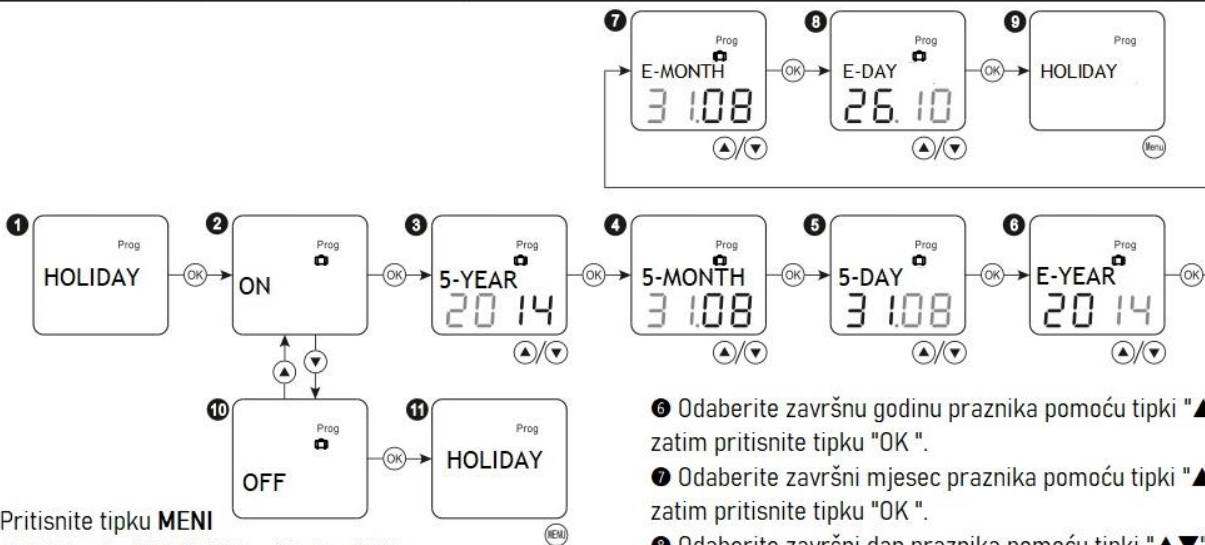

Pritisnite tipku **MENI**

- 1 Odaberite **HOLIDAY** i pritisnite "OK".
- 2 Odaberite **ON** da aktivirate praznični režim a zatim pritisnite "OK".
- 3 Odaberite prvi dan praznika pomoću tipki "▲▼" a zatim pritisnite tipku "OK".
- 4 Odaberite prvi mjesec praznika pomoću tipki "▲▼" a zatim pritisnite tipku "OK".
- 5 Odaberite prvi dan praznika pomoću tipki "▲▼" a zatim pritisnite tipku "OK".

- 6 Odaberite završnu godinu praznika pomoću tipki "▲▼" a zatim pritisnite tipku "OK".
- 7 Odaberite završni mjesec praznika pomoću tipki "▲▼" a zatim pritisnite tipku "OK".
- 8 Odaberite završni dan praznika pomoću tipki "▲▼" a zatim pritisnite tipku "OK".
- 9 Izadite iz podešavanja pritiskom na tipku "MENU".
- 10 Odaberite **OFF** da deaktivirate praznični režim i pritisnite "OK".
- 11 Izadite iz podešavanja pritiskom na tipku "MENU".

Duže pritisnite tipku ▲- 0,5 s- da brzo povećate numeričku vrijednost
Duže pritisnite tipku ▼- 0,5 s- da brzo smanjite numeričku vrijednost

□ Podešavanje jezika

● Odabir jezika menija

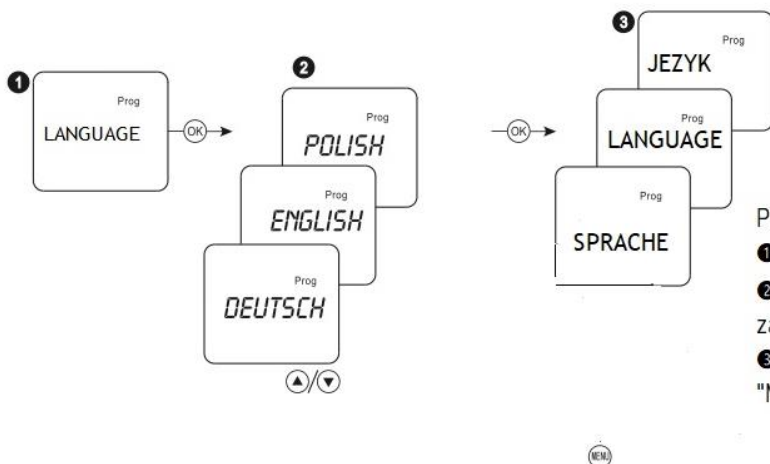

Pritisnite tipku **MENI**

- 1 Odaberite **LANGUAGE** i pritisnite "OK".
- 2 Odaberite željeni jezik pomoću tipki "▲▼" a zatim pritisnite "OK".
- 3 Izadite iz podešavanja pritiskom na tipku "MENU".

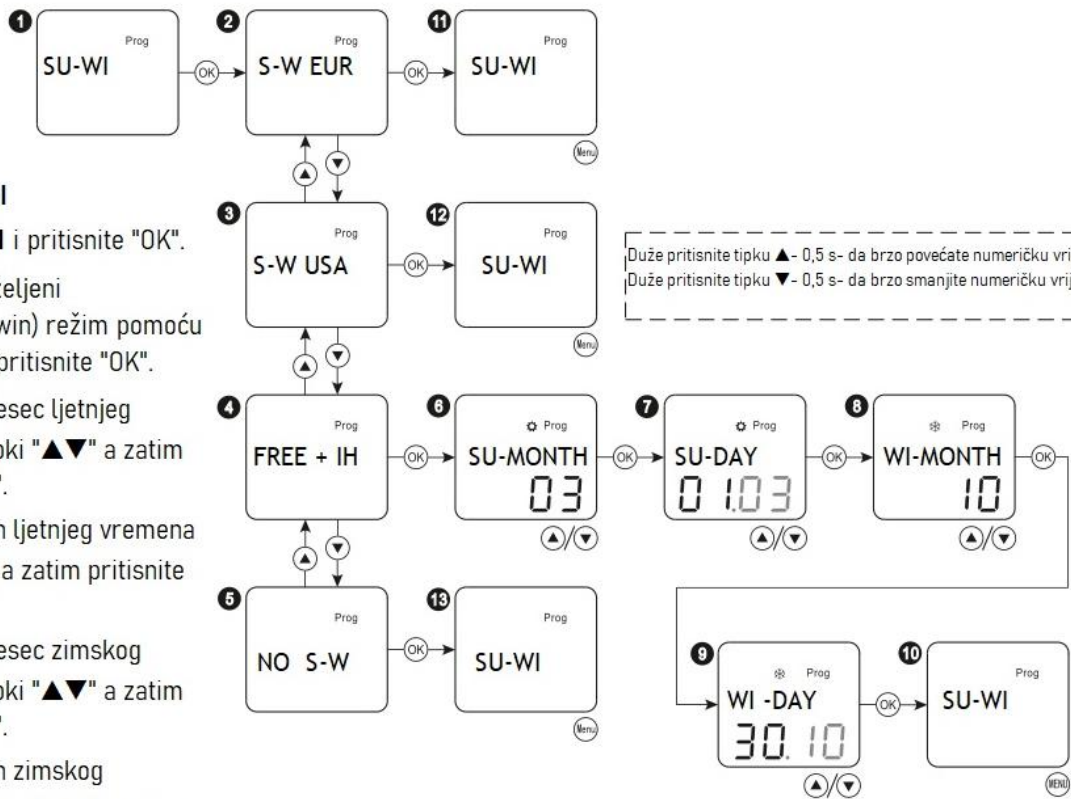

Duže pritisnite tipku ▲ - 0,5 s- da brzo povećate numeričku vrijednost
 Duže pritisnite tipku ▼ - 0,5 s- da brzo smanjite numeričku vrijednost

Pritisnite tipku **MENI**

1 Odaberite **SU-WI** i pritisnite "OK".

2 3 4 Odaberite željeni ljetnji/zimski (sum/win) režim pomoću tipki "▲▼" a zatim pritisnite "OK".

6 Podesite prvi mjesec ljetnjeg vremena pomoću tipki "▲▼" a zatim pritisnite tipku "OK".

7 Podesite prvi dan ljetnjeg vremena pomoću tipki "▲▼" a zatim pritisnite tipku "OK".

8 Podesite prvi mjesec zimskog vremena pomoću tipki "▲▼" a zatim pritisnite tipku "OK".

9 Podesite prvi dan zimskog vremena pomoću tipki "▲▼" a zatim pritisnite tipku "OK".

10 11 12 13 Vratite se na prethodni meni pritiskom na tipku "MENU".

Displej	Funkcija	Preb. na ljetnje vrijeme	Preb. na zimsko vrijeme
S-W EUR	Evropsko sum/win	Zadnja nedelja marta	Zadnja nedelja oktobra
S-W-USA	Američko sum/win	Druga nedelja marta	Prva nedelja novembra
FREE+IH	Uobičajeno	Slobodno programirajuće	Slobodno programirajuće
NO+S-W	Nema sum/win	Nijedno	Nijedno

Resetovanje

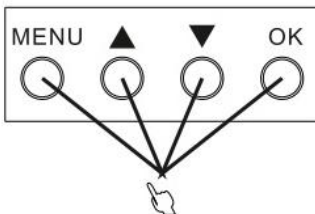

Pritisnite istovremeno četiri dugmeta na 5 sekundi kako bi obavili resetovanje. Proizvod se vraća na fabričke postavke.

Kombinacija dugmadi za MANUELNU kontrolu

AUTO/MANUAL

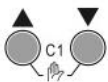

Istovremeno pritisnite tipke "▲▼" da uđete u MANUELNI režim. Kada se programi aktiviraju, automatski se izlazi iz manualnog režima.

PERM ON/ PERM OFF



Istovremeno pritisnite tipke "▲▼" na 2 sekunde. Izlazni status kanala 1 se prebaca na PERM ON/PERM OFF. treperi.

AUTO	AUTOMATSKI režim
MANUAL	MANUELNI režim
PERM ON	TRAJNO UKLJUČEN režim
PERM OFF	TRAJNO ISKLJUČEN režim